



# PVC VÁLVULAS DE BOLA "SINGLE ENTRY"

SE-2SP-0809

## Válvula Económica de Grado Industrial



Esta válvula de cierre de un cuarto de vuelta se escogen extensamente para el uso industrial y químico, jardinería e irrigación, y aplicaciones de piscina y spa. Disponibles en los tamaños de IPS de 1/2 pulg. hasta 4 pulg., con la opción de conectores de extremo para cementar o roscar.

### Construcción de Cuerpo Reforzado de PVC Blanco o Gris

Válvulas de bola "Single Entry" (Entrada Sencilla) de Spears® nunca se oxidan, escaman o agujeran, proporcionando resistencia química y de corrosión excepcional.

### Tuerca de Ajuste Externa con Rosca de "Buttress"

Roscas fuertes de tipo de "Buttress" en la tuerca del ajuste permiten una mayor capacidad de manejar presiones más altas y el ajuste externo rápido para la compensación del desgaste del asiento.

### Los Asientos de la Bola de Teflon®

El diseño de Spears® del asiento flotante PTFE reduce el desgaste del asiento para la vida extendida de la válvula, suaviza la operación, y cierra apretado sin burbujas. Comprobado 100% de fábrica.

### Opciones de O-ring de Buna-N, EPDM o Viton®

La opción de O-ring de Buna-N, EPDM o de Viton® de alto grado, es resistente a abrasión y permite la selección específica para aplicación de resistencia química óptima.

### La Manija de Polypropileno de Alto Impacto

Exhibe engrane de cierre doble y resistencia excelente en la mayoría de los ambientes químicos.

### Cédula 80 Apertura Completa

En la posición completamente abierta, virtualmente elimina la caída de presión, proporcionando el flujo óptimo.

### Vástago Safe-T-Shear®

Desarrollado para ayudar a prevenir que los fluidos no se escapen en caso de daño al vástago de válvula de bola. Diseñado para alta resistencia, el vástago incorpora un punto especial de corte para controlar la rotura accidental. Fracturas de sobrepriete ocurren encima de la partida del O-Ring del vástago, dejando el sello intacto hasta que un reemplazo se pueda hacer.

### Clasificación de Presión de 235 psi (16.5 kg/cm<sup>2</sup>)

La Presión Interna Máxima a 73° F para las aplicaciones más exigentes para válvulas de 1/2 pulg. hasta 2 pulg., 150 psi (10.5 kg/cm<sup>2</sup>) para válvulas de 3 pulg. y 4 pulg.

### Adecuado para el Servicio de Vacío

Las válvulas de bola "Single Entry" de Spears® son probadas en un vacío de 26 pulg.Hg por una hora con menos de 1 pulg.Hg de pérdida.

### NSF Aprobadas para el Agua Potable

Todas las válvulas de bola "Single Entry" con O-rings de Buna-N o EPDM son aprobadas por NSF para el uso con agua potable.

### Válvula Completamente Reparable y Sin Bloqueo

Convenientes juegos de reemplazo de aros tóricos y asientos, para ordenar y reparar fácilmente y extender la vida de la válvula. Requiere cierre de sistema para el servicio.

### Los Accesorios Opcionales

- Manija Redonda de Seguridad
- Juego de Extensión de Vástago
- Juego de Mini-Mount de Montar de Accionamiento
- 2" Cuadrado/Estilo T Tuerca de Operación

### Ejemplo de Especificación Técnica

Todas las válvulas de bola de termoplástico serán del tipo "Single Entry" construido de PVC tipo 1 clasificación de la célula de 12454. Todos los O-Rings serán de Buna-N, EPDM o Viton®. Todas las válvulas tendrán un sistema de vástago "Safe-T-Shear™" y manija de cierre doble de Polipropileno. Todas las tuercas de las uniones de la válvula tendrán roscas de "Buttress". Todos los componentes de la válvula serán reemplazables. Todas las válvulas con O-rings de Buna-N o EPDM estarán aprobadas para el uso con el agua potable por la NSF (National Sanitation Foundation). Todas las válvulas de 1/2 pulg. hasta 2 pulg. tendrán la presión asignada de 235 psi y todas válvulas 3 pulg. y 4 pulg. tendrán la presión asignada de 150 psi en agua a 73° F, como fabricado por Spears® Manufacturing Company.

Viton® son marcas registradas de DuPont Dow Elastomers.



Quality Systems Certificate No. 293  
Corporate Facilities, Sylmar, CA  
Assessed to ISO 9001: 2008

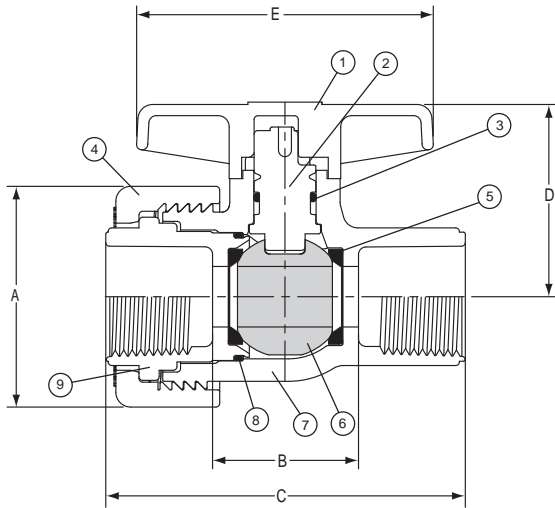

## Partes De Reemplazo

No.	Componente	Cant.	Material
1	Manija	1	PP
2	Vástago	1	PVC
3	Aro Tórico del Vástago	1	Buna-N/EPDM/Viton®
4	Tuerca de Union	1	PVC
5	Asiento	2	PTFE
6	Bola	1	PVC
7	Cuerpo	1	PVC
8	Aro Tórico del Portador	1	Buna-N/EPDM/Viton®
9	Portador del sello	1	PVC

Aro tórico del asiento (no mostrados) en tamaños 3 pulg. y más grande.

## Dimensiones, Pesos, Fuerza de Torsion Y Valores de Cv

Dimensión Nominal	Referencia de Dimensiones (pulg., ± 1/16)						Peso Approx. (Lbs.)	Fuerza <sup>2</sup> de Torsion (pulg.-lb.)	C <sub>v</sub> <sup>3</sup> Valores
	A	B <sup>1</sup>		C	D	E			
		Cementar	Roscada						
1/2	1-15/16	1-1/4	1-5/8	3-1/16	1-5/8	2-1/2	.22	20	38
3/4	2-3/8	1-7/16	2-1/8	3-9/16	2	3	.36	30	76
1	2-5/8	1-5/8	2-1/8	3-7/8	2-5/16	3-15/16	.50	40	146
1-1/4	3-1/8	1-15/16	2-1/4	4-1/8	2-13/16	3-1/2	.75	60	292
1-1/2	3-9/16	2-3/8	2-3/4	4-5/8	3-1/16	3-7/8	1.00	80	412
2	4-5/16	3-1/16	3-5/8	5-1/2	3-3/4	5	2.00	90	720
3	6-3/16	4-3/8	5-3/8	8-1/8	5-1/2	7-5/8	7.00	300	1660
4	7-3/4	5-11/16	6-7/8	9-3/4	6-1/8	9-1/16	12.00	400	3104

1: Longitud neta de la válvula

2: El fuerza de torsión requerido en el grado interno máximo de la presión de la válvula, 5 ft./sec. velocidad de flujo; debido a las diferencias del ajuste durante la instalación, los valores reales pueden variar.

3: Galones por minuto en una pérdida de presión de 1 psi. Los valores fueron calculados usando la longitud neta de la válvula. basado en el derivado de la ecuacion de Hazen-Williams con el factor de aspersion de superficie de C=150.

## Clasificación de Presión de la Temperatura

Temperatura De Funcionamiento Del Sistema ° F (° C)			73 (23)	100 (38)	110 (43)	120 (49)	130 (54)	140 (60)	150 (66)
Clasificación de presión de la válvulas psi (Kg/cm <sup>2</sup> )	1/2 pulg. - 2 pulg.	PVC	235 (16.5)	146 (10.2)	118 (7.7)	94 (6.6)	71 (4.9)	52 (3.6)	-0- (-0-)
	3 pulg. - 4 pulg.	PVC	150 (10.5)	93 (6.5)	75 (5.2)	60 (4.2)	45 (3.1)	33 (2.3)	-0- (-0-)

## NO PARA USO CON AIRE O GAS COMPRIMIDO

Spears® Manufacturing Company NO RECOMIENDA el uso de productos de tubería de termoplástico para sistemas para transportar ni almacenar aire ni gas comprimido, ni probar sistemas de tubería de termoplástico con aire ni gas comprimido encima de y debajo de ubicaciones de suelo. El uso de nuestro producto en sistemas de aire o gas comprimido, automáticamente anula cualquier garantía para tales productos, y su uso contra nuestra recomendación es enteramente la responsabilidad del instalador.

**ADVERTENCIA:** No use aire ni gas comprimido para probar cualquier producto o sistema de tubería termoplástico de PVC ni CPVC y no use artefactos propulsados por aire ni gas comprimido para limpiar los sistemas. Estas prácticas pueden tener como resultado la fragmentación explosiva de componentes del sistema de tubería que causan heridas graves o fatales.



SPEARS® MANUFACTURING COMPANY • SEDE PRINCIPAL  
 15853 Olden St., Sylmar, CA 91342 • PO Box 9203, Sylmar, CA 91392  
 (818) 364-1611 • www.spearsmfg.com

